

Topná větev vpravo

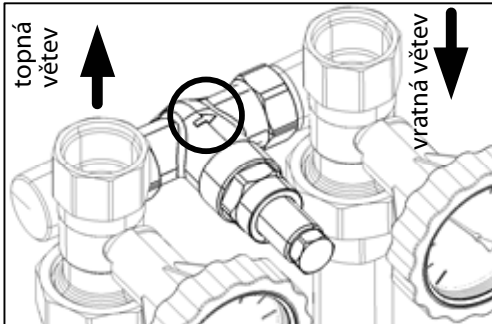

Topná větev vlevo

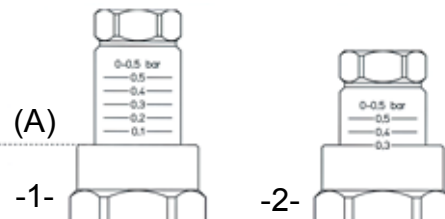
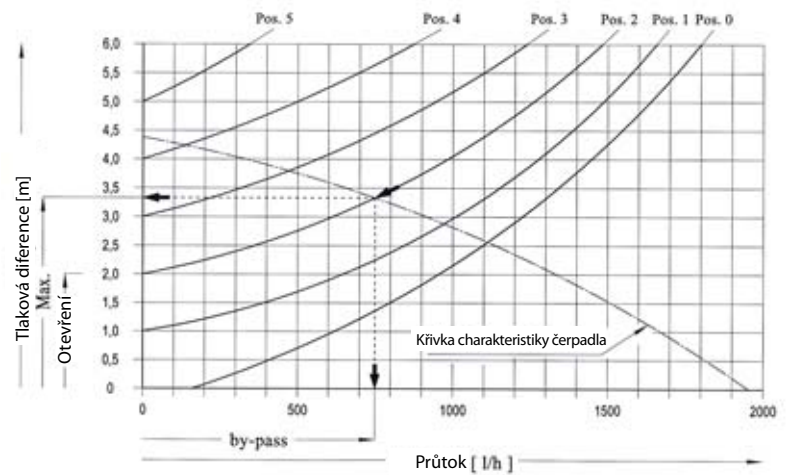

Namontujte diferenciální bypass šipkou směrem ke zpátečce.

K nastavení lze použít graf nahoře.

Obr. 1: Zářezy s hodnotami nastavení se vztahují k okraji matice (A)

Obr. 2: Příklad nastavení hodnoty 0,3 bar

Čerpadlová skupina s připojením na 1" čerpadlo

Návod na přepojení skupiny z topné větve vpravo na topnou větev vlevo

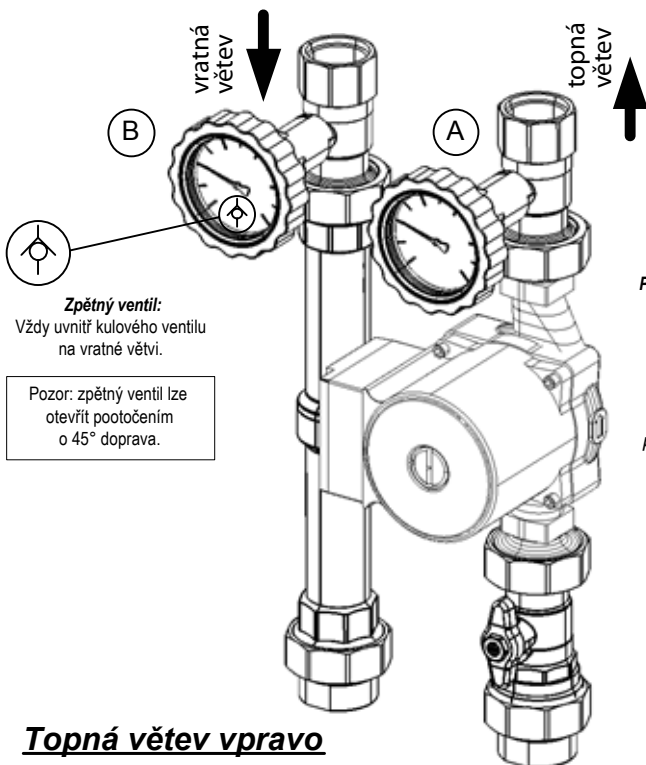

PROHOĎTE PRAVOU A LEVOU STRANU A NEZAPOMEŇTE PATŘIČNĚ OTOČIT MOTOR OBĚHOVÉHO ČERPADLA.

Oběhové čerpadlo: přemístíte čerpadlo na levou stranu skupiny a otočte motor oběhového čerpadla o 180° (odšroubovat, otočit motor, přišroubovat)

Zpětný ventil: Vždy uvnitř kulového ventilu na vratné větvi.

Pozor: zpětný ventil lze otevřít pootočením o 45° doprava.

Topná větev vpravo

Topná větev vlevo

(A) - Kulový ventil topné větve (teploměr s červeným rámečkem)

(B) - Kulový ventil vratné větve (teploměr s modrým rámečkem) se zpětným ventilem.

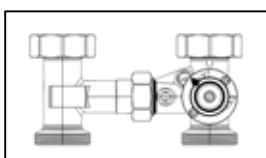

Pro model M3 :
chcete-li otočit tělo směšovacího ventilu, řiďte se prosím příslušným návodem.

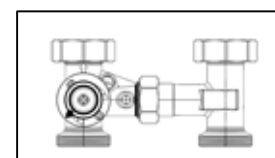

Čerpadlová skupina s připojením na 1" čerpadlo s bypassem

Topná větev vpravo – montáž a nastavení

Zpětný ventil:

Zpětný ventil se dodává jako standardní součást (je uložen ve speciálním otvoru uprostřed dna izolačního obalu).

Zpětný ventil se vloží do hrdla trubky kulového ventilu na vratné větvi. Jemně se zatlačí dovnitř kulového ventilu, až je slyšet cvaknutí.

Pozor: zpětný ventil lze otevřít pootočením o 45° doprava.

Pokyny k umístění jednotky (topná větev vpravo):

Jediný úkon potřebný ke správnému umístění jednotky je vložení zpětného ventilku, jak je naznačeno výše. Existuje jediný správný směr umístění zpětného ventilku: směr proudění.

- (A) - Kulový ventil topné větve (teploměr s červeným rámečkem)
- (B) - Kulový ventil vratné větve (teploměr s modrým rámečkem) se zpětným ventilem

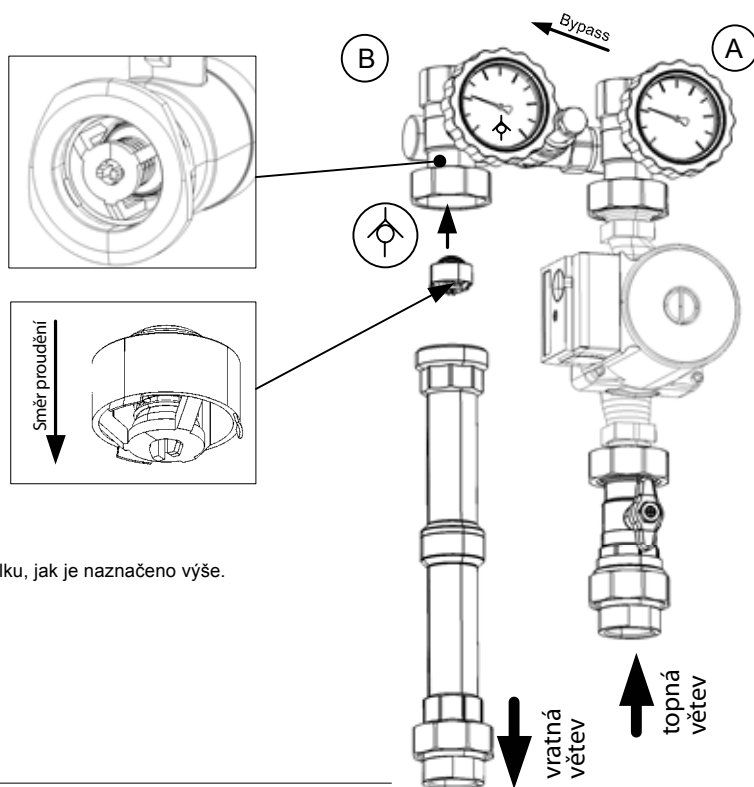

Čerpadlová skupina s připojením na 1" čerpadlo s bypassem

Topná větev vlevo - pokyny k přestavbě z pravé na levou verzi

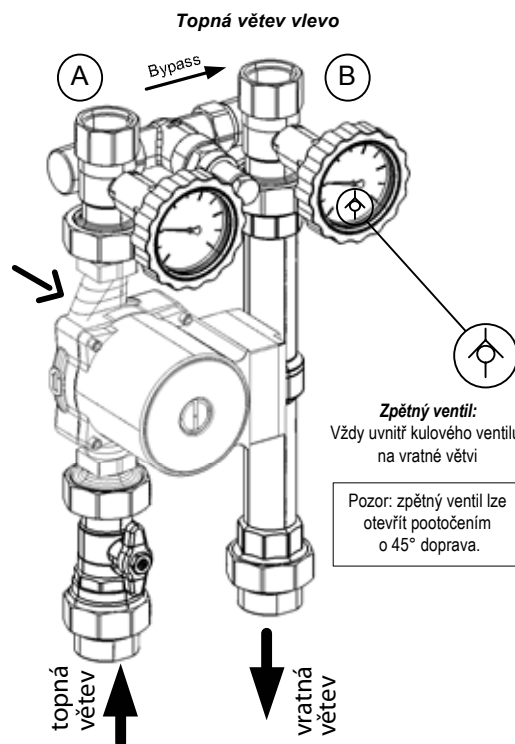
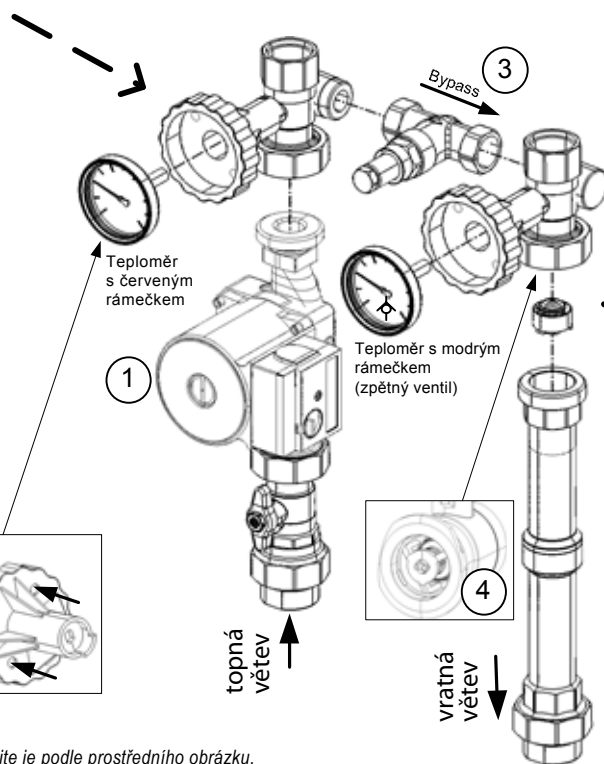
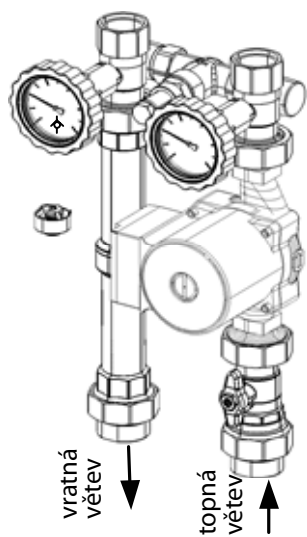

Pokyny k přestavbě skupiny:

Rozeberte skupinu na díly a přeskládejte je podle prostředního obrázku.

- (1) - Umístěte oběhové čerpadlo na levou stranu skupiny a otočte jeho motor o 180° (odšroubujte speciální šrouby)
- (2) - Vyměňte navzájem teploměry. Z držáků je vymáčknete zatlačením do zadních otvorů (viz obr.). Teploměr s modrým rámečkem patří na vratnou větev a s červeným rámečkem na topnou větev.
- (3) - Otočte bypass tak, aby šipka směřovala k teplé straně skupiny.
- (4) - Do kulového ventilu na vratné větvi vložte zpětný ventil (viz pokyny výše).

- (A) - Kulový ventil topné větve (teploměr s červeným rámečkem)
- (B) - Kulový ventil vratné větve (teploměr s modrým rámečkem) se zpětným ventilem

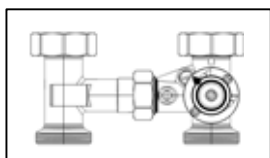

Pro model M3 : chcete-li otočit tělo směšovacího ventilu, řiďte se prosím příslušným návodem.

